

令和4年度 香川県高等学校新人バスケットボール大会組合せ

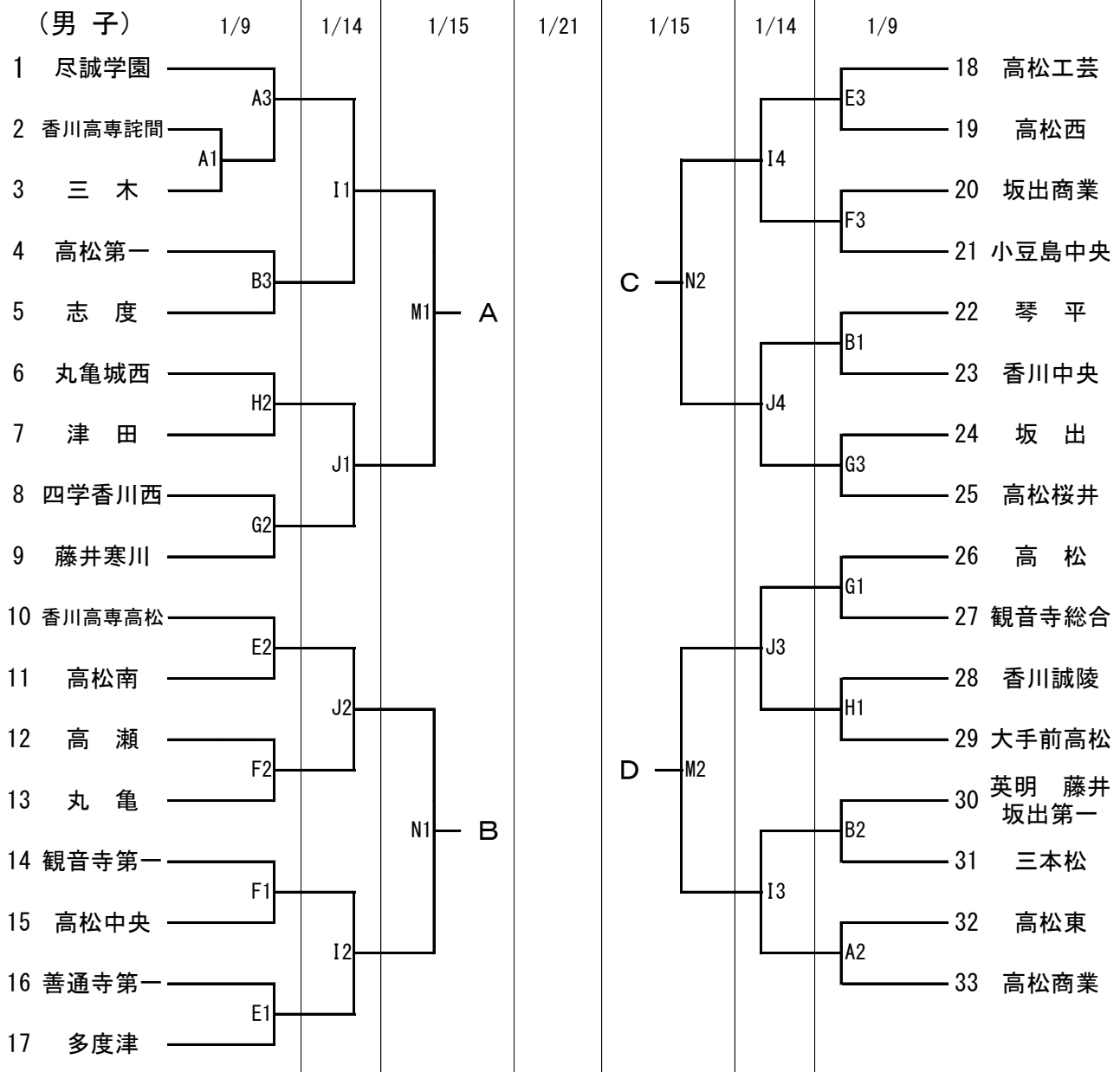

男子決勝リーグ

1/15

M3	A	対	B	M4	C	対	D
----	---	---	---	----	---	---	---

< 試合開始時間 >

	1	2	3	4	5
1/9	10:00	11:45	13:30	15:15	
1/14	10:00	11:45	13:30	15:15	
1/15	9:30	11:15	13:30	15:15	
1/21	9:30	11:15	13:30	15:15	

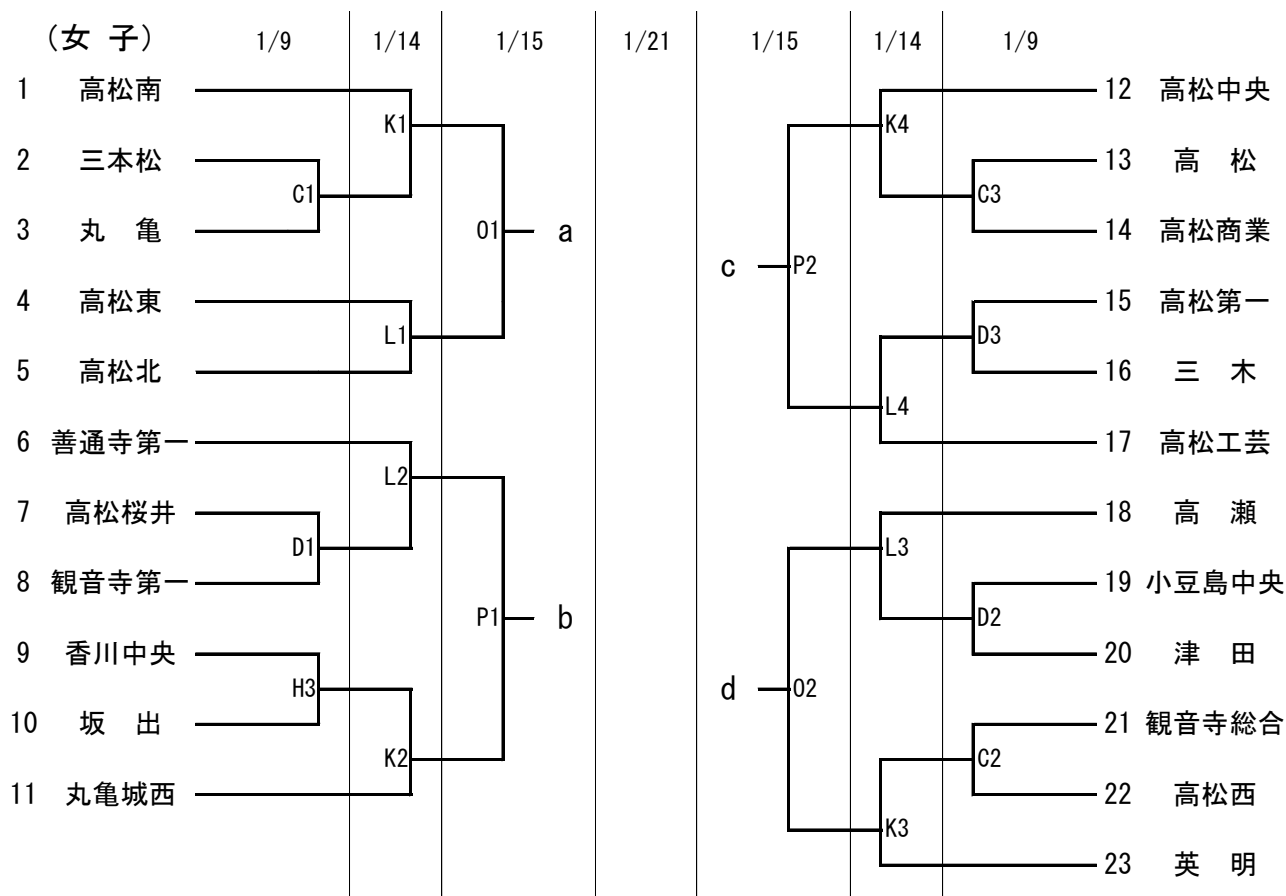

女子決勝リーグ

1/15

03	a	対	b	04	c	対	d
----	---	---	---	----	---	---	---

決勝リーグ最終日

1/21

Q1	03勝者	対	04敗者	R1	03敗者	対	04勝者
Q2	M3勝者	対	M4敗者	R2	M3敗者	対	M4勝者
Q3	04勝者	対	03勝者	R3	04敗者	対	03敗者
Q4	M4勝者	対	M3勝者	R4	M4敗者	対	M3敗者

< 試合会場 >

1/9	Aコート	三豊市総合体育館	ステージ側	Bコート	三豊市総合体育館	入口側
	Cコート	牟礼総合体育館	入口側	Dコート	牟礼総合体育館	奥側
	Eコート	高松西高校	東側	Fコート	高松西高校	西側
	Gコート	坂出高校	入口側	Hコート	坂出高校	奥側
1/14	Iコート	三豊市総合体育館	ステージ側	Jコート	三豊市総合体育館	入口側
	Kコート	牟礼総合体育館	入口側	Lコート	牟礼総合体育館	奥側
1/15	Mコート	三豊市総合体育館	ステージ側	Nコート	三豊市総合体育館	入口側
	Oコート	高松商業高校	北側	Pコート	高松商業高校	南側
1/21	Qコート	ツインパルながお	ステージ側	Rコート	ツインパルながお	入口側