

平成28年度 香川県高等学校夏季強化卓球大会  
《 男子 学校 対 抗 》

平成28年8月23日(火)  
場所:坂出市立体育館

〈予選リーグ〉

(5~7コート)							(26~28コート)							(14~17コート)						
A ブロック							B ブロック							C ブロック						
1	2	3	4	勝敗	得点	順位	1	2	3	4	勝敗	得点	順位	1	2	3	4	勝敗	得点	順位
1 尽誠		3-0	3-0	3-0	3-0	6 1	1 高松商		3-0	3-0	3-0	3-0	6 1	1 高中央		3-1	3-0	3-0	3-0	6 1
2 善一	0-3		3-0	3-0	2-1	5 2	2 三豊工	0-3		3-0	3-0	2-1	5 2	2 坂出	1-3		2-3	3-0	1-2	4 3
3 英明	0-3	0-3		3-2	1-2	4 3	3 小豆島	0-3	0-3		2-3	0-3	3 4	3 丸亀	0-3	3-2		3-2	2-1	5 2
4 飯山	0-3	0-3	2-3		0-3	3 4	4 高専詫	0-3	0-3	3-2		1-2	4 3	4 観中央	0-3	0-3	2-3		0-3	3 4

  

(18~21コート)							(1~4コート)							(8~11コート)						
D ブロック							E ブロック							F ブロック						
1	2	3	4	勝敗	得点	順位	1	2	3	4	勝敗	得点	順位	1	2	3	4	勝敗	得点	順位
1 高工芸		3-0	3-0	3-0	3-0	6 1	1 志度		3-0	3-1	3-0	3-0	6 1	1 観一		3-1	3-0	3-0	3-0	6 1
2 石田	0-3		0-3	0-3	0-3	3 4	2 坂出工	0-3		0-3	1-3	0-3	3 4	2 高松南	1-3		3-2	3-2	2-1	5 2
3 三木	0-3	3-0		3-1	2-1	5 2	3 高松東	1-3	3-0		0-3	1-2	4 3	3 丸城西	0-3	2-3		3-2	1-2	4 3
4 高松一	0-3	3-0	1-3		1-2	4 3	4 多度津	0-3	3-1	3-0		2-1	5 2	4 土庄	0-3	2-3	2-3		0-3	3 4

(22~25コート)							(29~32コート)						
G ブロック							H ブロック						
1	2	3	4	勝敗	得点	順位	1	2	3	4	勝敗	得点	順位
1 高松西		3-0	3-0	3-0	3-0	6 1	1 三本松		3-2	0-3	0-3	1-2	4 3
2 琴平	0-3		1-3	0-3	0-3	3 4	2 高桜井	2-3		0-3	0-3	0-3	3 4
3 高松北	0-3	3-1		3-0	2-1	5 2	3 高松	3-0	3-0		3-2	3-0	6 1
4 香中央	0-3	3-0	0-3		1-2	4 3	4 高専高	3-0	3-0	2-3		2-1	5 2

〈決勝トーナメント〉

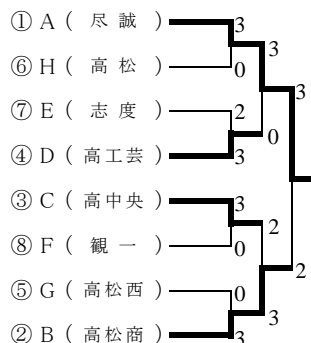

〈3・4シード決定戦〉

( 高工芸 ) 0 - 3 ( 高中央 )

〈5~8シード決定戦〉

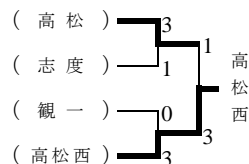

〈7・8シード決定戦〉

( 志度 ) 3 - 1 ( 観一 )

〈 決 勝 〉

学校名	T	2	D	4	L
尽誠	磯野	笹田	割石・笹田	山下	割石
3	1	3	3	0	3
1	5 7 11 8	11 11 11	10 11 11 10 11	6 9 2	11 11 11
2					
	11 11 6 11	4 5 7	12 2 3 12 7	11 11 11	3 3 2
高松商	高橋	松永	高橋・平井	平井	中西
学校名	T	2	D	4	L

〈2位トーナメント〉

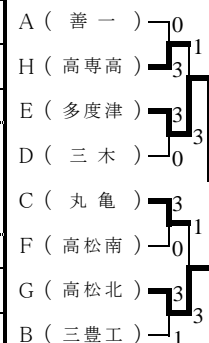

〈3位トーナメント〉

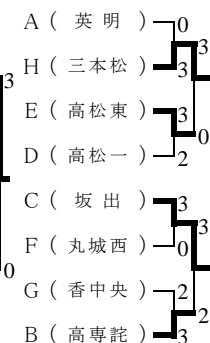

〈4位トーナメント〉

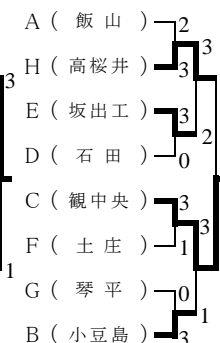

平成28年度 香川県高等学校夏季強化卓球大会  
《女子学校対抗》

平成28年8月23日(火)  
場所:坂出市立体育館

(予選リーグ)

(12・13コート)

A ブロック	1 高松商	2 高松東	3 飯山	勝敗	得点	順位
1 高松商		3 - 0	3 - 0	2 - 0	4	1
2 高松東	0 - 3		3 - 2	1 - 1	3	2
3 飯山	0 - 3	2 - 3		0 - 2	2	3

(S8・9コート)

B ブロック	1 高中央	2 高松	3 志度	勝敗	得点	順位
1 高中央		3 - 0	3 - 0	2 - 0	4	1
2 高松	0 - 3		3 - 2	1 - 1	3	2
3 志度	0 - 3	2 - 3		0 - 2	2	3

(S10~12コート)

C ブロック	1 香川西	2 笠田	3 観一	4 高松北	勝敗	得点	順位
1 香川西		3 - 0	3 - 1	3 - 0	3 - 0	6	1
2 笠田	0 - 3		0 - 3	3 - 0	1 - 2	4	3
3 観一	1 - 3	3 - 0		3 - 0	2 - 1	5	2
4 高松北	0 - 3	0 - 3	0 - 3		0 - 3	3	4

(S1~4コート)

D ブロック	1 高松一	2 丸城西	3 三木	4 尽誠	勝敗	得点	順位
1 高松一		3 - 0	3 - 0	2 - 3	2 - 1	5	2
2 丸城西	0 - 3		2 - 3	1 - 3	0 - 3	3	4
3 三木	0 - 3	3 - 2		1 - 3	1 - 2	4	3
4 尽誠	3 - 2	3 - 1	3 - 1		3 - 0	6	1

(S13~15コート)

E ブロック	1 高瀬	2 高松西	3 観中央	4 高松南	勝敗	得点	順位
1 高瀬		2 - 3	3 - 1	3 - 0	2 - 1	5	2
2 高松西	3 - 2		3 - 2	3 - 0	3 - 0	6	1
3 観中央	1 - 3	2 - 3		3 - 1	1 - 2	4	3
4 高松南	0 - 3	0 - 3	1 - 3		0 - 3	3	4

(S5~7コート)

F ブロック	1 善一	2 琴平	3 小豆島	4 三本松	勝敗	得点	順位
1 善一		3 - 0	3 - 0	3 - 0	3 - 0	6	1
2 琴平	0 - 3		3 - 1	1 - 3	1 - 2	4	3
3 小豆島	0 - 3	1 - 3		1 - 3	0 - 3	3	4
4 三本松	0 - 3	3 - 1	3 - 1		2 - 1	5	2

(決勝トーナメント)

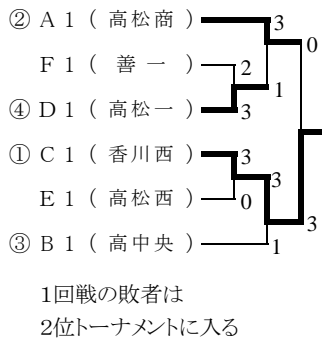

(3・4シード決定戦)

(高松一) 2 - 3 (高中央) (三木) 0 - 3 (善一)

(2位トーナメント)(5・6シード決定戦)

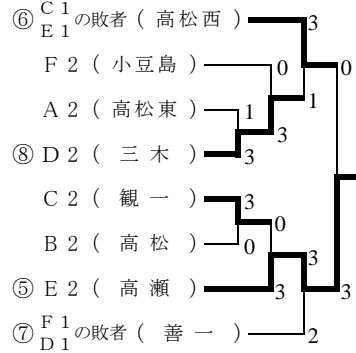

(7・8シード決定戦)

(決勝)

学校名	T	2	D	4	L
高松商	鶴尾	中条	中条・若林	久保	星川
0	0	1	1		
1	8 3 9 	5 11 11 6 	3 11 11 6 		
3	11 11 11 3	11 13 9 11 3	11 13 9 11 3		
香川西	近井	三笥	三笥・三谷	三谷	都丸
学校名	T	2	D	4	L

(3・4位トーナメント)

